

 **Sealed Air**

**PackTiger™**

Le système de calage en papier

**Le meilleur choix pour une solution  
d'emballage durable, polyvalente et d'un  
bon rapport qualité/prix**



# PackTiger™, le système de calage en papier

Sealed Air présente un système d'emballage à base de papier, rapide, fiable et facile à utiliser

## Produire des emballages en papier à une vitesse incomparable

Sealed Air vous présente son système d'emballage de protection en papier froissé PackTiger™, le plus rapide sur le marché. Tirant profit d'un design et d'une conception suisse, le système PackTiger™ produit des coussins de longueurs modulables qui peuvent être utilisés pour de nombreuses applications d'emballage parmi lesquelles, la protection, l'amortissement, le blocage et le calage.



## Sélectionnez facilement vos opérations



Le système PackTiger™ dispose d'un écran de contrôle facile à utiliser qui permet de pré-programmer jusqu'à 24 tailles d'emballage de configurations différentes.

En mode manuel, créer des solutions d'emballage est aussi simple que d'appuyer sur un bouton; pressez puis relâcher la touche lorsque la longueur souhaitée est atteinte. Conçu pour un chargement de face et par le bas, le système permet un remplacement rapide des rouleaux de papier.

## Une solution d'emballage durable à plus d'un titre

Le système d'emballage papier PackTiger™ respecte l'environnement à toutes les étapes du process. Tout d'abord, TigerPad™ contient un grand pourcentage de papier recyclé. Sa conception brevetée avec un seul moteur permet au système de minimiser la consommation d'énergie par rapport aux autres systèmes mis sur le marché. De plus, le client peut facilement recycler le produit d'emballage TigerPad™ pour une simple livraison. Tous ces efforts déployés par Sealed Air permettent de fournir des solutions d'emballage efficaces et fiables.



## Améliorer votre solution actuelle sans aucun effort

La conception intelligente du système PackTiger™ vous permet de l'intégrer facilement sur votre ligne d'emballage et sans aucune interruption.

Le système peut être placé sur des postes de travail car les coussins en papier sont directement produits par la machine ou débités dans des bacs de récupération. Les options telles que la pédale et le boîtier de commande à distance permettent également au système PackTiger™ de fonctionner en ligne. Avec son poids et son encombrement très inférieur à celui d'un système conventionnel d'emballage de protection en papier froissé, le système PackTiger™ peut être placé n'importe où.



## L'avantage avec Sealed Air

Les solutions d'emballage Sealed Air vous permettent d'avoir accès à tout ce qu'il y a de mieux dans l'industrie. Que ce soit notre réseau mondial de bureaux d'études et de centres de développement, nos équipes d'assistance et de services qualifiés ou notre gamme de produits innovants, notre but est de réduire vos coûts et de devenir votre partenaire en emballage.

### Caractéristiques techniques

#### Électriques:

220-240 V ~ Monophasé  
avec prise de terre  $\perp$

13 A 50/60 Hz

#### Poids (à vide):

110 kgs

#### Dimensions Hors Tout

(L x P x H):

870 mm x 690 mm x 1500 mm

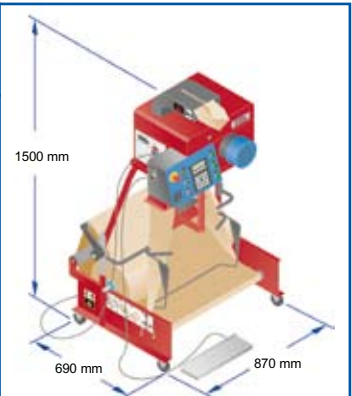

 **Sealed Air**

Protective Packaging  
25 Rue Valentin Privé BP 137, Zone Industrielle,  
89303 Joigny Cedex - France  
Tél: +33 (0) 3 86 92 04 31 Fax: +33 (0)3 86 92 40 80  
E-mail: PPDeuomktg@sealedair.com  
www.packtiger.com

**Nos Produits Protègent Vos Produits®**

Distribué par:

PT-F-09-05

Siège Principal: Sealed Air Corporation,  
200 Riverfront Boulevard, Elmwood Park, NJ 07407, USA  
www.sealedair.com

Sealed Air est présent dans le monde entier.  
© Sealed Air Corporation 2009. Tous droits réservés.

